



AZ-15 AGREGAT ZASYSAJĄCY



Przeznaczenie

Agregat zasysający typu AZ-15 jest przeznaczony do zasysania powietrza oraz nieagresywnych gazów przemysłowych nie wymagających zabezpieczeń przeciwwybuchowych. Przystosowany jest do współpracy z grawimetrycznymi pyłomierzami serii **EMIOTEST** i **EMITEST**. Stosowany może być również w innych zestawach przy pomiarach emisji i imisji pyłów oraz gazów.

Budowa i działanie

W skład agregatu wchodzi bezolejowa, rotacyjna pompa łopatkowa wykonana z odlewów żeliwnych i napędzana bezpośrednio jednofazowym silnikiem indukcyjnym. Pompa składa się z cylindrycznego korpusu (1) zamkniętego pokrywą (2), w którym na przedłużonym wale silnika osadzony jest mimośrodowo wirnik (3) ssawy. Wirnik na całej długości posiada cztery symetrycznie usytuowane szczeliny, w których umieszczone są łopatki (4). Łopatki wykonane są ze specjalnego samosmarującego się kompozytu. Przy obrocie wirnika łopatki wysuwają się w wyniku działania siły odśrodkowej i ślizgają się po gładzi cylindra (1). Mimośrodowe osadzenie wirnika w stosunku do cylindra daje efekt zasysania czynnika gazowego od króćca wlotowego (5), do króćca wylotowego (6). Na króćcu wylotowym zainstalowany jest tłumik akustyczny wydechu (7). Silnik agregatu (8) jest wyposażony w wyłącznik elektryczny (9) zblokowany z kondensatorem rozruchowym i gniazdem sieciowym do podłączenia kabla zasilającego, wyposażonego we wtyczkę ze stykiem ochronnym. Silnik jest zabezpieczony przed przeciążeniem wyłącznikiem termicznym umieszczonym w uzwojeniu wirnika.

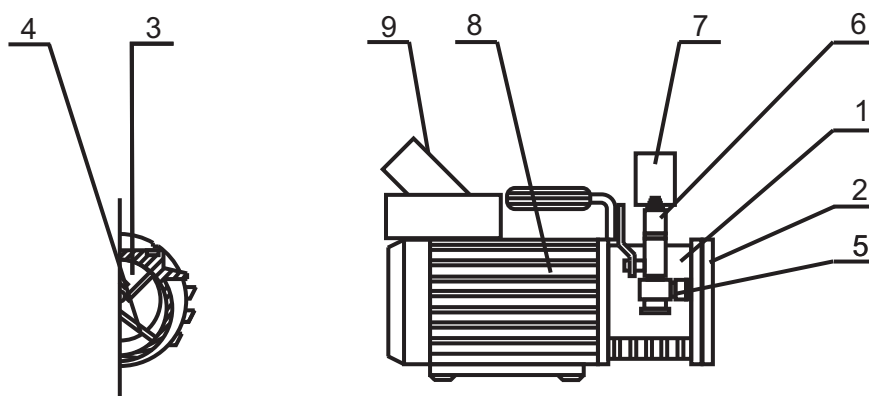

Budowa agregatu zasysającego AZ-15.

DANE TECHNICZNE

Pompa rotacyjna, sucha, 4-ro łopatkowa
Silnik indukcyjny, jednofazowy o mocy 0,55 kW; 1380 obr/min
Temperatura zasysanego gazu do 100 °C
Czas ciągłej pracy do 8 godz.
Masa agregatu 19,5 kg
Wymiary agregatu 0,33 x 0,16 x 0,28 m
Średnica wewnętrzna elastycznego węża zasysającego 10 ÷ 12 mm

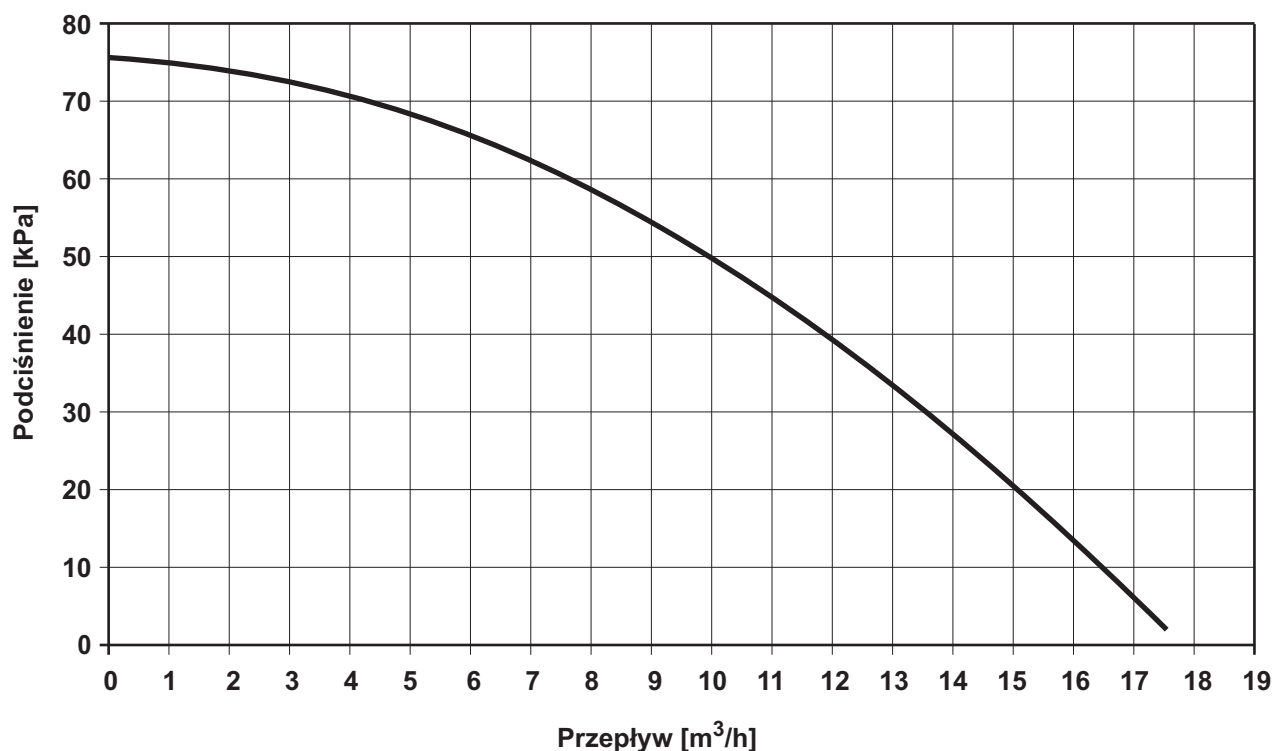

Przykładowa charakterystyka agregatu AZ-15.



**EMIO® PRZEDSIĘBIORSTWO INNOWACYJNO-WDROŻENIOWE
SPÓŁKA Z OGRANICZONĄ ODPOWIEDZIALNOŚCIĄ**

ul. Chorwacka 39a, 51-107 Wrocław
POLAND

tel./fax: + 48 71 325 36 02, 325 36 04

www.emio.com.pl

e-mail: emio@emio.com.pl